

Chwytki wyburzeniowo-sortujące Heavy Duty

D15H-P HD/ D16H-P HD/ D19H-P HD/ D20H-P HD
D24H-P HD/ D32H-P HD/ D40H-P HD/ D50H-P HD/ D70H-P HD

Solidne narzędzie uniwersalne do prac wyburzeniowych do koparek o masie operacyjnej 80t - idealne do wyburzeń i demontażu materiałów budowlanych wszelkiego rodzaju. Umożliwia również wstępne oddzielanie lub celowe rozdzielanie gruzu budowlanego i innych odpadów wielkoformatowych.

- Solidny wspornik szczęk z pyłoszczelnymi punktami podparcia. Perforowana tylna ściana przepuszcza pył i żwir, uniemożliwiając jednocześnie zaklinowanie się dużych elementów.
- Wymienne krawędzie tnące o dużej wytrzymałości pewnie zaciskają wszystkie materiały, również za pomocą ostrzy. Od D19H-P HD trzykrotnie obracane (dzielone) krawędzie tnące z Cracox Plus 450.
- Podwójnie łożyskowany mechanizm obrotowy (od D32H-P HD) zapewnia optymalne przeniesienie siły i zapobiega uszkodzeniu węży. Połączony za pomocą kołnierza zawór ograniczający ciśnienie chroni przed przeciążeniem.
- Duża siła zamykania dzięki mocnemu siłownikowi hydraulicznemu działającemu na solidne ramiona chwytaka. Stabilne łożyskowania przystosowane są do przenoszenia dużych sił.
- Chroniące chwytak delikatne otwieranie dzięki tłumionemu końcowemu położeniu siłownika hydraulicznego.

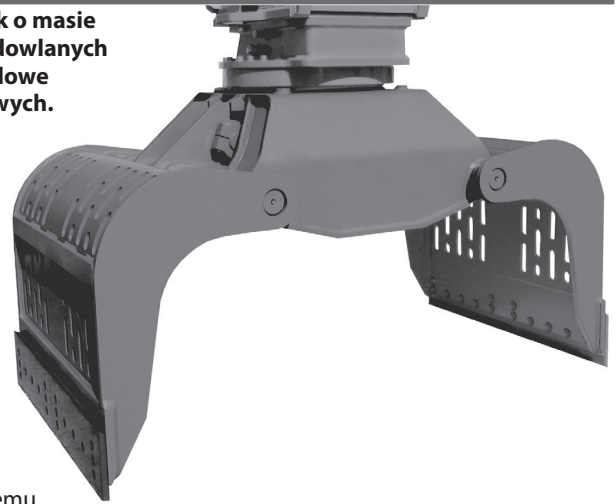

Chwytki wyburzeniowo-sortujące Heavy Duty z perforowaną tylną ścianą D15H-P-75HD do D70H-P150HD

Typ	Szerokość B (mm)	Rozpiętość otwarcia A (mm)	Wys. C (mm)	Pojemność (litrów)	Masa (kg)	Obciążenie graniczne (kg)	Siła zamykania (kN)	Moment obrotowy (Nm)	Masa operacyjna (t)
D15H-P-75HD	750	1730	1306	340	800	5000	43	3000	10 – 18
D16H-P-90HD	900	1730	1306	415	840	5500	43	3000	12 – 20
D19H-P-85HD	850	1757	1326	365	1025	6500	50	3000/5700*	12 – 24
D20H-P-100HD	1000	1895	1402	480	1115	7000	50	3000/5700*	13 – 25
D24H-P-100HD	1000	1992	1456	570	1315	8000	56	3000/5700*	15 – 30
D32H-P-110HD	1100	2163	1562	825	1790	10500	70	7000**	20 – 40
D40H-P-125HD	1250	2355	1642	960	2010	13500	80	7000**	25 – 50
D50H-P-140HD	1400	2355	1649	1075	2390	16500	80	7000**	35 – 60
D70H-P-150HD	1500	2731	1930	1660	3865	23500	140	9000**	50 – 80

Zakres dostawy: chwytak wyburzeniowo-sortujący, zintegrowany mechanizm obrotowym z czteropunktowym łożyskowaniem, wymienne krawędzie tnące i zawór zwrotny
Dopłata za drugi rotator do wysokich obciążeń dla D19H-P HD, D20H-P HD, D24H-P HD

Wskazówka: * opcjonalnie z 2 rotatorami ** drugi rotator w standardzie

Akcesoria

Typ	Opis
KM 690 15t	Uchwyt do trwałego zamontowania - do 15t
KM 690 20t	Uchwyt do trwałego zamontowania - do 20t
KM 690 27t	Uchwyt do trwałego zamontowania - do 27t
OQ60	Adapter wkręcany do zamocowania na Oilquick OQ60 - 12t do 18t
OQ65	Adapter wkręcany do zamocowania na Oilquick OQ65 - 14t do 22t
OQ70	Adapter wkręcany do zamocowania na Oilquick OQ70 - 15t do 28t
OQ70/55	Adapter wkręcany do zamocowania na Oilquick OQ70/55 - 18t do 28t
OQ80	Adapter wkręcany do zamocowania na Oilquick OQ80 - 45t do 70t
SW10 rigid	Adapter wkręcany SW10 do zamocowania do Lehnhoff MS/HS10 - do 19t
SW21 rigid	Adapter wkręcany SW21 do zamocowania do Lehnhoff MS/HS21 - do 28t
SW25 rigid	Adapter wkręcany SW25 do zamocowania do Lehnhoff MS/HS25 - do 40t
SW40 rigid	Adapter wkręcany SW40 do zamocowania do Lehnhoff HS40 - do 70t

Dostępne są adaptory dla systemów szybkiej wymiany innych producentów.

Wymagania dotyczące urządzenia nośnego

	D15H-P HD do D24H-P HD maks. 35 MPa (350 bar)	D32H-P-HD do D70H-P HD maks. 35 Mpa (350 bar)	Mechanizmy obrotowe maks. 14 Mpa (140 bar)
Ciśnienie robocze:	80 - 100 l/min	120 - 200 l/min	25 - 60 l/min
Zalecana wydajność:	G 3/4" / G 1/2"	G 1" - 25S / G 1/2" (D70: G 1 1/4" - 30S)	
Przyłącza instalacji hydraulicznej (chwytak/rotator):			

Rysunki techniczne

