

D02H

Chwytek wyburzeniowo-sortujący

Chwytek wyburzeniowo-sortujący do koparek o masie operacyjnej od 1t do 2t - uniwersalne narzędzie do lekkich robót wyburzeniowych i sortowania wszelkiego rodzaju

- Perforowana tylna ściana przepuszcza pył i żwir, uniemożliwiając jednocześnie zaklinowanie się dużych elementów.
- Wyjątkowo wytrzymała dzięki zastosowaniu na krawędzie tnące materiału o twardości Brinella 500 HB.
- Wymienne krawędzie tnące mogą być stosowane obustronnie.
- Zintegrowany zawór zwrotny gwarantuje bezpieczne trzymanie materiałów.
- Precyzyjne pozycjonowanie dzięki nabudowanemu rotatorowi.
- Duża siła zamykania dzięki siłownikowi ułożonemu poziomo (20 kN przy ciśnieniu roboczym 200 bar).



Chwytki wyburzeniowo-sortujące D02H

Typ	Szerokość B (mm)	Rozpiętość otwarcia A (mm)	Wysokość C (mm)	Pojemność (litrów)	Masa (kg)	Siła zamykania (kN)	Masa operacyjna (t)
D02H	300	792	770	35	115	20	1-2

Zakres dostawy: chwytek wyburzeniowo-sortujący, rotator **KINSHOFER**, zawór zwrotny, wymienne krawędzie tnące

Rotator **KINSHOFER**

O nieograniczonym zakresie obrotu, z dwoma przepustami olejowymi. Zabezpieczenie przeciążeniowe dzięki zaworom naciśnieniowym.

Typ	Wymiar przyłącza na górze (otwory / Ø schemat otworów) (mm)	Moment obrotowy (Nm)	Maksymalny moment zginający (Nm)
KM 04 F140/150	10 x M 12 / Ø 150	850	3000

Akcesoria

Typ	Opis
KM 691 2t	Kołnierz adaptera do rozwiązania własnego - do 2t
KM 690 2t	Uchwyt do trwałego zamontowania - do 2t
SW01 rigid	Adapter wkręcany SW01 do zamocowania do Lehnhoff SW/MS01 - do 2t Dostępne są adaptory dla systemów szybkiej wymiany innych producentów.

Wymagania dotyczące urządzenia nośnego

Ciśnienie robocze: maks. 20 MPa (200 bar)
Zalecana wydajność: 10 - 40 l/min

Rysunki techniczne

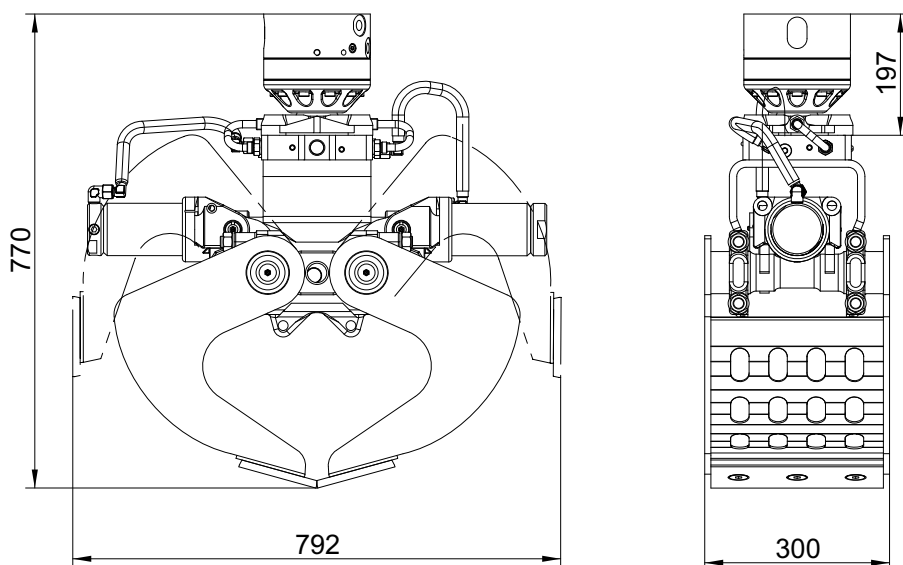

D02H

