

## C40H

## Przemysłowe chwytaki przeładunkowe

**Solidny przemysłowy chwytak przeładunkowy skonstruowany specjalnie do przeładunku materiałów sypkich do koparek o masie operacyjnej od 25t do 40t**

- Przestrzenna i płaska krzywa zamykania dzięki rozstawionym daleko od siebie punktom obrotu szczęk: Ochrona podłogi statku lub wagonu.
- Mała wysokość chwytaka zapewnia maksymalną wysokość przymowania materiałów sypkich.
- Optymalny przeładunek dzięki dużej pojemności szczęk wytrzymałych na skręcanie i precyzyjnemu pozycjonowaniu za pomocą zintegrowanego mechanizmu obrotowego.
- Długi okres użytkowania: materiał krawędzi tnących HB 500. Tylna ściana szczęk (8 mm, HB 400) nie ulega nawet silnie ściernym materiałom sypkim. Miejsca łożyskowania ze specjalnie powlekanymi panewkami i hartowanymi sworzniami.
- Płaski rotator KM 15 F273-70, zapewnia duży maksymalny moment zginający wynoszący 50000 Nm.
- Zintegrowany zawór zwrotny gwarantuje bezpieczne trzymanie materiałów.
- Duża siła zamykania dzięki dwóm siłownikom hydraulicznym ułożonym poziomo, chronionym przez wspornik szczęk (57 kN przy ciśnieniu roboczym 35 MPa).

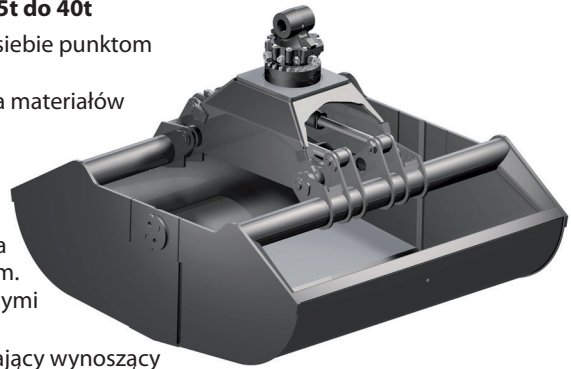

## Przemysłowe chwytaki przeładunkowe C40H

Typ	Rozpiętość otwarcia (mm)	Szerokość B (mm)	Wysokość (mm)	Pojemność (litrów)	Masa (kg)	Obciążenie graniczne (kg)	Moment obrotowy (Nm)
C40H-100	2520	1000	1577	1240	1145	7000	2000
C40H-125	2520	1250	1577	1540	1215	7000	2000
C40H-150	2520	1500	1577	1850	1315	7000	2000
C40H-175	2520	1750	1577	2150	1455	7000	2000
C40H-200	2520	2000	1577	2460	1535	7000	2000

**Zakres dostawy:** przemysłowy chwytak przeładunkowy, rotator **KINSHOFER** (Ø sworznia 70 / szerokość 180 mm), zawór zwrotny

Rotator **KINSHOFER**

O nieograniczonym zakresie obrotu, z dwoma przepustami olejowymi. Zabezpieczenie przeciążeniowe dzięki zaworom nadciśnieniowym.

Typ	Wymiar przyłącza na górze (szerokość x Ø sworznia) (mm)	Moment obrotowy (Nm)	Maksymalny moment zginający (Nm)
KM 15 F273-70	180 x 70	2000	50000

## Akcesoria

Typ	Opis
KM 501 19t-60t	Górne zawieszenie bez hamulca wahadłowego
KM 511 19t-60t	Górne zawieszenie z hamulcem wahadłowym
SW25 cardanic	Adapter chwytaka Lehnhoff SW/MS25 bez zawieszenia - do 40t Dostępne są adaptory dla systemów szybkiej wymiany innych producentów.

## Wymagania dotyczące urządzenia nośnego

**Ciśnienie robocze (otwierania/zamykania):**  
**Ciśnienie robocze (obrót):**  
**Zalecana wydajność (otwierania/zamykania):**  
**Zalecana wydajność (obrót):**

**maks. 35 MPa (350 bar)**  
**maks. 15 MPa (150 bar)**  
 75 - 150 l/min  
 maks. 60 l/min

## Rysunki techniczne

