

Chwytki uniwersalne

A12H/A15H/A20H/A27H

Solidny chwytak uniwersalny do koparek o masie operacyjnej do 12t, 15t, 20t bądź 27t

- Wydajne narzędzie robocze zarówno do dokładnego pozycjonowania naturalnych kamieni, jak i do przenoszenia materiału wypełniającego - bez czasu przezbrajania.
- Dzięki swojej wyrafinowanej kinematyce i kształtowi szczęk chwytak może być stosowany również do ładowania, sortowania, wykonywania wykopów i robót wyburzeniowych.
- Dokładność pozycjonowania osiągnięta jest dzięki trwałemu zamontowaniu na uchwycie łyżki.
- Chwytak potrzebuje trzech obwodów sterowania łącznie z siłownikiem ramienia łyżki koparki.
- Długi okres użytkowania dzięki zastosowaniu na krawędzie tnące materiału o twardości Brinella 500 HB.
- Od A15H: solidny, w pełni zintegrowany, czteropunktowy mechanizm obrotowy z ułożonymi wewnątrz połączeniami za pomocą węży zapewnia optymalne przeniesienie siły i zapobiega uszkodzeniu węży. Możliwość bezpośredniego podłączenia hydraulicznych systemów szybkiej wymiany. Połączony za pomocą kołnierza zawór ograniczający ciśnienie chroni przed przeciążeniem. A12H: KM 15 F273/273.

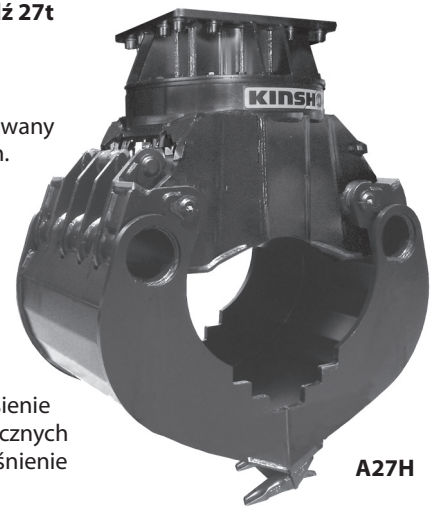

A27H

Chwytki uniwersalne A12H / A15H / A20H / A27H

Typ	Szerokość B (mm)	Rozpiętość otwarcia A (mm)	Wyokość C (mm)	Pojemność (litrów)	Ilość zębów	Masa (kg)	Obciążenie graniczne (kg)	Siła zamykania (kN)	Moment obrotowy (Nm)	Masa operacyjna (t)
A12H-60	600	1700	1250	260	5	550	3000	30	2000	8 – 12
A15H-60	600	1880	1410	300	5	690	4000	27	3000	11 – 15
A20H-70	700	2000	1430	400	7	950	5000	40	4000	14 – 20
A27H-80	800	2100	1685	500	5	1500	6000	63	5000	18 – 27

Zakres dostawy: chwytak, wetknięte zęby kopiające, zintegrowany mechanizm obrotowy z czteropunktowym łożyskowaniem (A12H: KM 15 F273/273), zawór zwrotny

Akcesoria

Typ Opis

KM 691 15t	Kołnierz adaptera do rozwiązania własnego - do 15t
KM 691 20t	Kołnierz adaptera do rozwiązania własnego - do 20t
KM 691 27t	Kołnierz adaptera do rozwiązania własnego - do 27t
KM 690 15t	Uchwyt do trwałego zamontowania - do 15t
KM 690 20t	Uchwyt do trwałego zamontowania - do 20t
KM 690 27t	Uchwyt do trwałego zamontowania - do 27t
OQ60	Adapter wkręcany do zamocowania na Oilquick OQ60 - 12t do 18t
OQ65	Adapter wkręcany do zamocowania na Oilquick OQ65 - 14t do 22t
OQ70	Adapter wkręcany do zamocowania na Oilquick OQ70 - 15t do 28t
OQ70/55	Adapter wkręcany do zamocowania na Oilquick OQ70/55 - 18t do 28t
SW10 rigid	Adapter wkręcany do zamocowania do Lehnhoff SW/MS10 - do 19t
SW21 rigid	Adapter wkręcany do zamocowania do Lehnhoff SW/MS21 - do 28t

Dostępne są adaptery dla systemów szybkiej wymiany innych producentów.

Wymagania dotyczące urządzenia nośnego

Ciśnienie robocze:	A12H / A15H / A20H maks. 32 MPa (320 bar)	A27H maks. 35 MPa (350 bar)	Mechanizmy obrotowe maks. 17 Mpa (170 bar) [KM 15 F: maks. 20 MPa]
Zalecana wydajność:	75 - 150 l/min	75 - 150 l/min	25 - 60 l/min
Przyłącza instalacji hydraulicznej (chwytak/rotator):	G 3/4" / G 1/2"	G 1" / G 1/2"	

Rysunki techniczne

